

- PL INSTRUKCJA MONTAŻU UCHWYTU KOREKCYJNEGO KSRL-2.
- GB KSRL-2 ADJUSTING HANDLE ASSEMBLY INSTRUCTION.
- D MONTAGEANWEISUNG DER KORREKTURHALTERUNG KSRL-2.

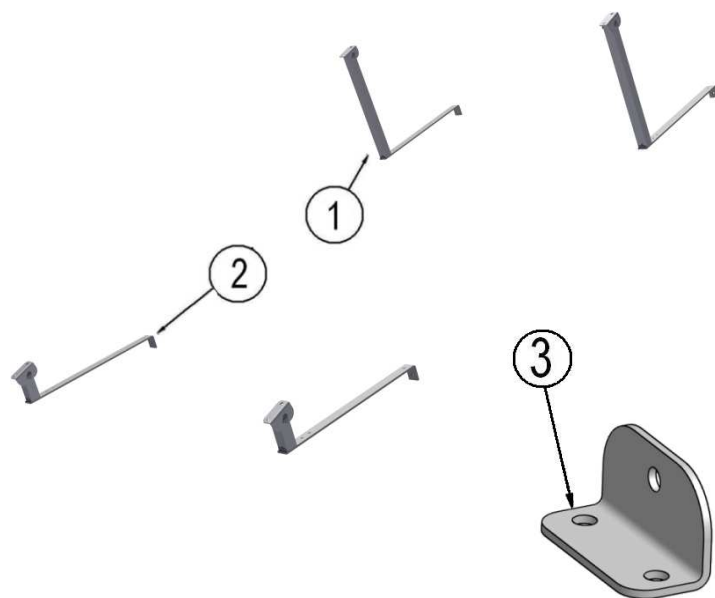

Nr / No / Nr.	Nazwa / Name / Bezeichnung	Ilość / Mount / Menge
1	Uchwyt hakowy górny / Upper hook / Haken	2
2	Uchwyt hakowy dolny / Lower hook / Haken	2
3	Łącznik / Connector / Verbindungsstück	4
4	Śruba M8x40 / Screw M8x40 / Schraube M8x40	4
5	Podkładka Ø8 / Washer Ø8 / Unterlage Ø8	4
6	Nakrętka M8 / Nut M8 / Mutter M8	4

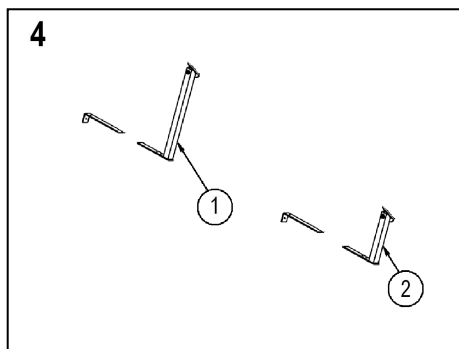
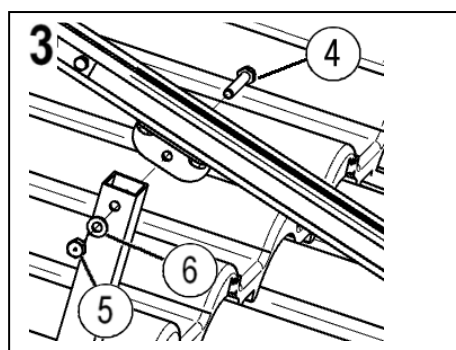
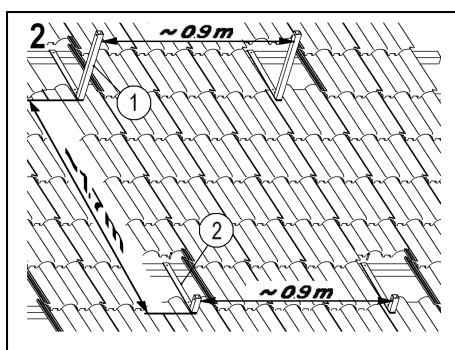
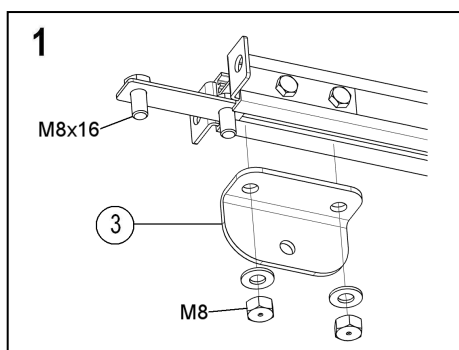

**PL****Uchwyt korekcyjny KSRL-2 służy do zamocowania zestawu 2KSR10.****Kolejne czynności montażu:**

1. Do kształtowników wzdłużnych (elementy dostarczone wraz z kolektorami) zamocować łączniki **(3)**.
2. Usunąć dachówki z miejsc pod uchwyty hakowe dolne **(2)** i górne **(3)** oraz zamocować uchwyty hakowe do łat wkrętami do drewna. Zachować rozstaw między uchwytyami hakowymi około 0,9m na szerokości i 1,7m pomiędzy uchwytyami hakowymi górnymi i dolnymi.
3. Połączyć kształtowniki wzdłużne (stelaż kolektorów) z uchwytyami hakowymi **(1 i 2)** i śruby mocno dokręcić.

**Uwagi:**

- W przypadku montażu na dachu pokrytym blacho-dachówką lub pokryciem bitumicznym należy dodatkowo zmodyfikować uchwyty hakowe **(1 i 2)** poprzez odcięcie ich zaczepów **(rys. 4)**.
- Śruby, podkładki, nakrętki i wkładki służące do połączenia uchwyty korekcyjnego KSRL-2 ze stelażem kolektorów 2KRS10 są dołączone do zestawu z kolektorami.

**GB****The KSRL-2 correcting holder is used to mount the 2KSR10 set.****Steps of the assembly:**

1. Attach the connectors **(3)** to the vertical bars (included in the collector set).
2. Remove tiles from places where the bottom hook holders **(2)** and the top hook holders **(3)** will rest. Attach the hook holders to the lath with wood screws, leaving about 0.9 m of space between the holders in width and 1.7m between the top **(1)** and bottom **(2)** hook holders.
3. Connect the vertical bars (the collector's frame) with the hook holders **(1 and 2)** and tighten the nuts.

**Additional information:**

- If the roof is covered with metal roofing tiles or bituminous material, the hook holders **(1 and 2)** should be modified by cutting off the hooks **(fig. 4)**.
- Screws, washers, nuts and inserts necessary for attaching the KSRL-2 correcting holder to the 2KRS10 collector's frame are included in the set with the collectors.

**D****Korrekturhalterung KSRL-2 ist zur Befestigung des Satzes 2KSR10 bestimmt.****Montageschritte:**

1. Die Verbindungsstücke **(3)** an die Längsprofile (Bauteile, die zusammen mit den Kollektoren geliefert wurden) befestigen.
2. Die Dachziegel von den Stellen, die für unteren **(2)** und oberen **(3)** Hakenhalterungen bestimmt sind, herausnehmen und die Hakenhalterung an die Dachlatten mittels Holzschrauben befestigen. Abstand zwischen den Hakenhalterungen soll ca. 0,9 m auf der Breite und 1,7 m zwischen den oberen und unteren Halterungen betragen.
3. Längsprofile (Kollektorgestell) mit Hakenhalterungen **(1 und 2)** verbinden und Schrauben fest anziehen.

**Bemerkungen:**

- Bei dem Einbau auf dem Dach mit der Blech oder Bitumenüberdeckung sind zusätzlich die Hakenhalterungen durch Abschneiden der Haken **(Abb. 4)** anzupassen.
- Schrauben, Scheiben, Muttern und Zwischenstücke, die zur Verbindung der Korrekturhalterung KSRL-2 mit dem Sammelrohrgestell 2KSR10 notwendig sind, sind dem Sammelrohrgestell beigelegt.